

Deckenlaufstore, Rollstore und Flügeltüren



Deckensektionalstore | Seitensektionalstore | Schwingstore | Design-Tore | Torantriebe | Renovierung

**DIE SPEZIELLE LÖSUNG.**

Vorbild in Technik und Design.

# PERFEKT ANGEPASST

Normstahl Tore für den speziellen Einsatz



## Individuelle Lösungen für Ihr Garagentor

**Außergewöhnliche Einfahrtssituationen verlangen individuelle Lösungen.** Unser Spezialtorprogramm deckt genau diese Anforderungen ab und bietet mit Deckenlauf-toren, Roll-toren und Flügeltüren eine besonders breite Palette an Möglichkeiten.

Normstahl ist Vorbild und Design. Vertrauen Sie auf die über 60-jährige Erfahrung eines großen europäischen Markenherstellers und machen Sie aus Ihrer Garage „ein Original“. Mit der Qualität und dem Komfort eines echten Normstahl-Tores.

**Normstahl**  
GARAGENTORE

# SECHS ENTSCHEIDENDE VORTEILE

Deckenlauftor und Flügeltor

## 1 Platzsparender Einbau

Kein Ausschwingen mehr, das schafft Platz! Freiraum zum Parken davor, zum Verstauen von allem Möglichen unter der Decke und überhaupt: Hat nicht schon Bill Gates mit der Entwicklung seiner weltberühmten Software in der Garage angefangen?

## 2 Hindernisse erkennender Nothalt

Man kann ja nie wissen: spielende Kinder im Torbereich, eine unbeabsichtigte Inbetriebnahme... Im Fall der Fälle stoppt der Nothalt das Tor, sobald es auf ein Hindernis trifft.

## 3 Kraftvolles Öffnen und Schließen

Leistungsstarke Elektromotoren heben und senken unsere Rolltore. Gesteuert werden sie entweder per Schlüsselschalter oder über einen Handsender vom Auto aus.

## 4 Geprüfte Sicherheit

Alle Tore entsprechen bereits seit Jahren den neuen DIN-EN Sicherheitsnormen.

## 5 Bewährte Markenqualität

Rolltore aus Aluminium rosten nicht, brauchen auch in Zukunft keine Anstriche mehr, laufen wartungsfrei und bei sachgerechter Bedienung ein Leben lang.

## 6 Moderne Optik

Ob uni weiß, farbig, in Standard- oder RAL-Farben, mit und ohne Sichtfenster- oder Lüftungsprofile - die Tore werden individuell nach Ihren Wünschen gefertigt.

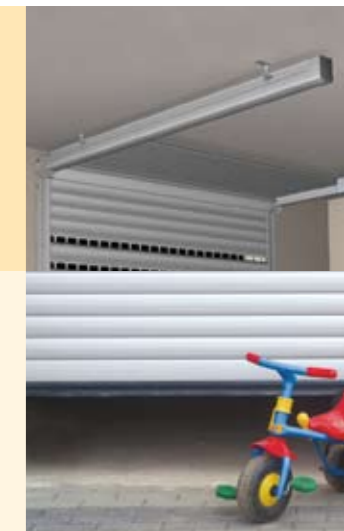

„ Das Maß aller Dinge sind Ihre Wünsche: unsere Spezialangebote fertigen wir nach Ihren individuellen Anforderungen nach Maß! Ob konventionelle Maueröffnung, Rund- oder Segmentbogen – nichts ist unmöglich.“



# ALLES GLEITET, KLAPPT UND ROLLT ROLLTORE



Rolltor aussen laufend mit ovalen Sichtfensterprofilen und Panzer-Abdeckkasten

Bild oben zeigt: Rolltor innen laufend mit ovalen Sichtfensterprofilen  
Bild unten zeigt: Rolltor innen laufend mit ovalen Sichtfensterprofilen

Das ist Technik mit Tradition. Wir haben das bewährte Rolltor verfeinert und zu einer platzsparenden, effizienten Lösung für Gebäude und Garagen gemacht. Langlebig und flexibel in der Gestaltung schützen Rolltore nicht nur vor Wind und Wetter. Ähnlich wie Rollläden beim Fenster bieten sie Sicht-, Wärme- und Einbruchschutz für Ihr Eigentum.



Standardprofil



Lüftungsprofil



Sichtfensterprofil

## Vielfältige Lamelle

Je nach Bedarf können zusätzlich zum Standardprofil Lüftungs-, oder Sichtfensterprofile harmonisch in das Tor integriert werden.

# GANZ SCHÖN LEISE ROLLTORE













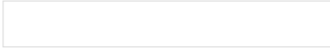



Rolltor innen laufend



Rolltor innen laufend mit zweifarbigen Lamellen  
Rolltor innen laufend

Leise rauf und sicher runter. Unsere Rolltore gleiten geräuscharm auf und zu. Dabei spielt Sicherheit eine wesentliche Rolle: Der Nothalt stoppt das Tor, sobald es auf ein Hindernis trifft.

## Sie haben die Wahl. Lamellenfarben

			
<b>Weiß 21</b>	<b>Braun 62*</b>	<b>Verkehrsblau</b> , ähnlich RAL 5017	<b>Anthrazitgrau</b> , ähnlich RAL 7016
			
<b>Beige 31</b>	<b>Jamaikabraun 66</b>	<b>Pastellblau</b> , ähnlich RAL 5024	<b>Grau 90</b>
			
<b>Purpurrot</b> , ähnlich RAL 3004	<b>Golden Oak 67*</b>	<b>Moosgrün</b> , ähnlich RAL 6005	<b>Silber 91</b>
			
<b>Hellelfenbein 71</b>	<b>Eiche 41*</b>	<b>Blassgrün</b> , ähnlich RAL 6021	

Panzerfarben AHS 75  
Laufschienen- und Kastenfarbe: Standard in Torfarbe, ausgenommen\* = abweichende Farbe.  
Details auf Anfrage.

# ALLES UNTER DACH DECKENLAUFTORE



Deckenlauftor innen laufend



Bild oben: Deckenlauftor, Innenansicht  
Bild unten: Deckenlauftor

Deckenlauftore heben und senken sich in vollendeter Form und bieten alle Annehmlichkeiten eines automatischen Tores: Besonders der geringe Sturzbedarf von 50 mm ohne Durchfahrtsverlust machen dieses Tor zum Favoriten bei geringen Sturzhöhen. Lamellenfarben wie bei Rolltor, Schienenfarbe ist Weiß (Standard).



Federausgleichsystem



Antrieb mit Steuerung

# DIE TÜR ZUM TOR FLÜGELTÜREN



Rahmen Türen mit Thermo-Paneel und Lichtband-Einsätzen – passend zu den Toren

Passt perfekt: die Tür zum Tor. Ganz nach Ihren Vorstellungen entsteht sie als Ergänzung zum Tor und fügt sich so harmonisch ins Gesamtbild. Die individuelle Fertigung in Alu-Rahmen Bauweise lässt viel Spielraum hinsichtlich Optik und Funktion. Kombinieren und experimentieren Sie mit einer Vielzahl an Füllungen in ein- oder zweiflügeliger Ausführung.



Bild oben: **Exklusive Flügel Tür** mit Sonnenmuster und Lichteinsätzen  
Bild unten: **Alu-Flügel Türen** mit individueller schöner Gestaltung

## Artenvielfalt

Die Gestaltung der Alu-Rahmen Tür bleibt Ihnen mit bauseitiger Ein- oder Auflage genauso überlassen wie Fenstereinsätze und Füllungen (bis 40 mm isoliert), die in unterschiedlicher Form und Farbe zur Auswahl stehen.

## Funktionalität

Stabile Profile und Bänder sorgen auch nach Jahren noch für Beständigkeit und Schutz. Genauso wie das Zylinderschloss und Alu-Drücker (wahlweise mit Fixknopf außen) sorgen sie für Sicherheit. Bei Bedarf können Sie die Flügel bis zu 180° öffnen und so maximalen Durchgangsraum schaffen.

# DIE TÜR ZUM TOR FLÜGELTÜREN



Flügeltür mit Eurostyle-Füllung passend zum Deckensektionaltor Eurostyle



Bild oben: **Flügeltür** mit glatter Füllung und Verglasung  
Bild unten: **Flügeltür** mit Eurostyle-Füllung

Wie füreinander bestimmt. Tür und Tor befinden sich häufig in unmittelbarer Nähe. Daher liegt es nahe, eine auf das Design Ihres Deckensektionaltores abgestimmte Nebeneingangstür zu wählen.



**Option** Schwertgummi mit Adapterprofil

# TOR-TECHNIK IM DETAIL

Größen. Einbaumaße. Ausstattung.

## Rolltore

EINBAU RECHTSROLLER HINTER DEM ANSCHLAG MONTIERT

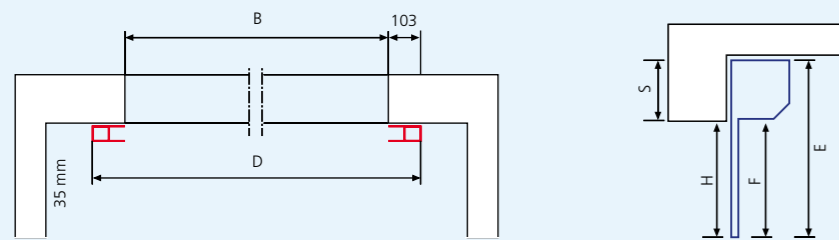

EINBAU LINKSROLLER AUSSEN AUF DAS MAUERWERK MONTIERT

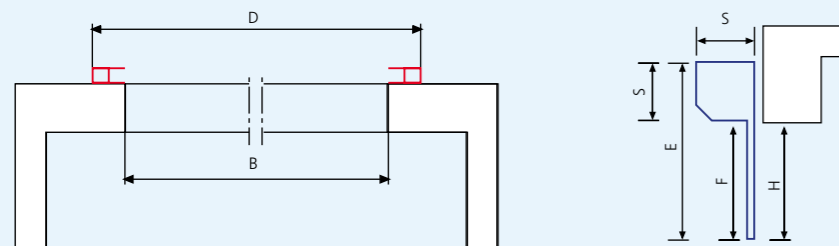

MONTAGEMÖGLICHKEITEN

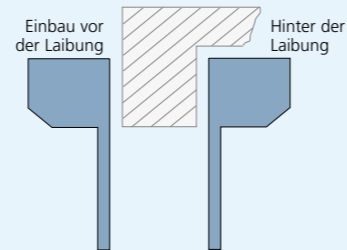

S = Kastenhöhe / Sturz  
 bis 2750 Höhe: 322  
 bis 3750 Höhe: 350  
 bis 4500 Höhe: 400

B = lichte Breite / Bestellmaß  
 H = lichte Höhe / Bestellmaß  
 D = Rahmenaussenmaß Breite  
 E = Rahmenaussenmaß Höhe  
 F = lichte Durchfahrthöhe: -70 mm

## Flügeltüren

MONTAGE VOR ODER HINTER DER LAIBUNG

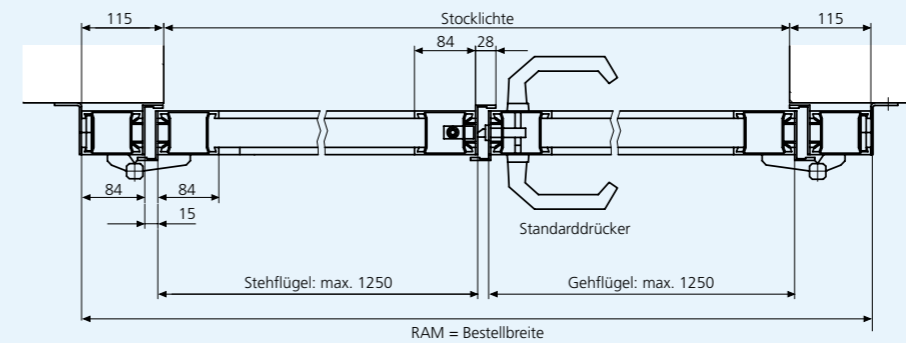

MONTAGE IN DER LAIBUNG

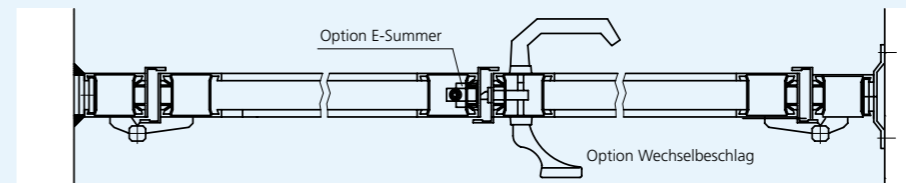

## Deckenlauftore

EINBAU HINTER DEM ANSCHLAG MONTIERT

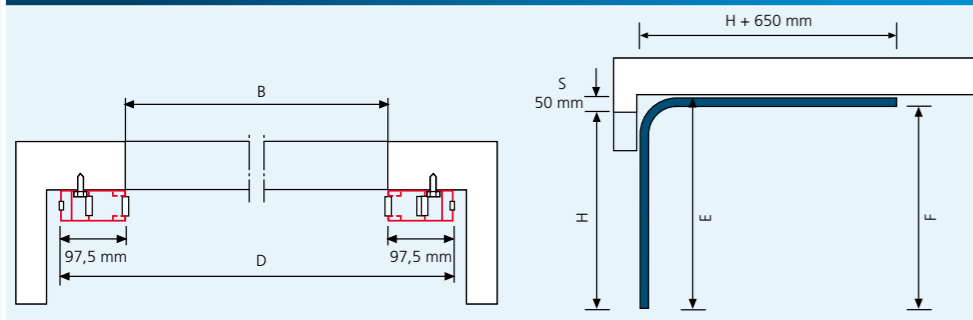

EINBAU OHNE ANSCHLAG MONTIERT

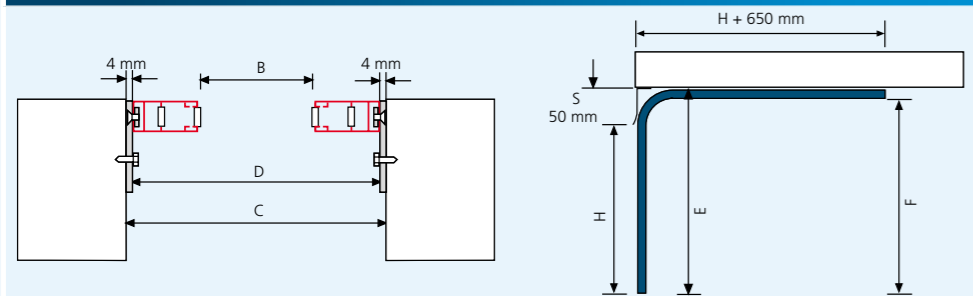

MÖGLICHE TORHÖHEN ZU DECKENLAUFTOR

Höhe Fertigmaß	erforderliche Sturzhöhe / Blende
1945 - 1990	50
2020 - 2065	50
2095 - 2140	50
2170 - 2215	50
2245 - 2290	50
2320 - 2365	50
2395 - 2440	50
2470 - 2515	50
2545 - 2590	50
2620 - 2665	50
2695 - 2740	50
2770 - 2815	50
2845 - 2890	50
2940 - 2965	50

Bei Zwischenmaßen, die nicht in der Tabelle enthalten sind, ist die nächst niedrige Torhöhe zu verwenden, bei ausreichend Sturz kann auch die nächst höhere verwendet werden. Details auf Anfrage.

B = lichte Breite / Bestellmaß  
 H = lichte Höhe / Bestellmaß / Durchgangslichte  
 S = Sturzhöhe  
 D = Rahmenaussenmaß Breite  
 E = Rahmenaussenmaß Höhe  
 F = Laufschienenunterkante H = -50  
 C = Mauerlichte / zwischen der Laibung

MONTAGE VOR ODER HINTER DER LAIBUNG

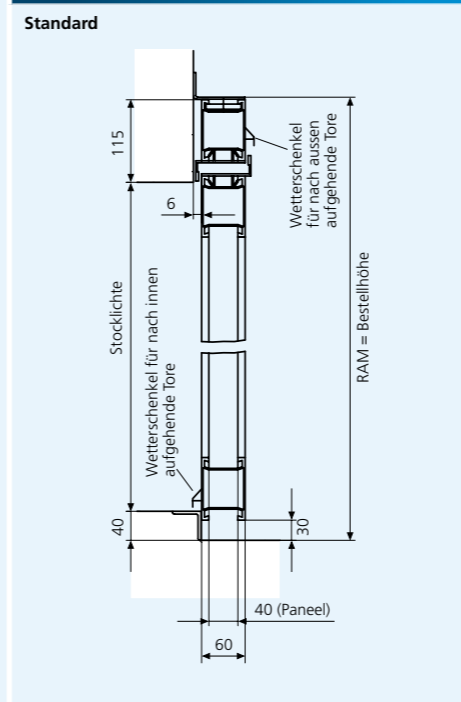

MONTAGE IN DER LAIBUNG

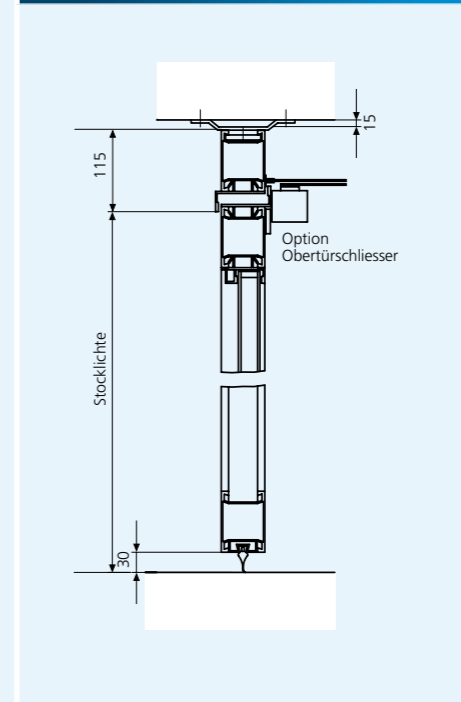

Alle Maßangaben in mm

# WEITERE AKTUELLE PRODUKTE

Überzeugend: das Normstahl-Garagentorprogramm



## Deckensektionaltore

Größtmögliche Sicherheit in Verbindung mit optimaler Raumnutzung. Es bietet Ihnen ein wegweisendes Sicherheitssystem und höchste passive Sicherheit. Einfache Bedienung und höchste Laufkultur bekommen Sie oben drauf.

## Seitensektionaltore

Selbsttragende Stahlkonstruktion oder Alu-Rahmenkonstruktion, kein Raumverlust in der lichten Durchfahrts Höhe und -breite, kein Platzverlust vor oder hinter dem Tor, keine "Schlupftür" erforderlich, große Oberflächen-Auswahl, individuelle Gestaltung möglich.

## Schwingtore

Montagefreundlich, einbaufertig, ohne Deckenlaufschienen, mit Absturzsicherung und Federn-Unfallschutz, viele attraktive Oberflächen und individuelle Gestaltungsmöglichkeiten.

## Industrietore

Souveräne Lösungen für den Einsatz in Industrie und Gewerbe. Robust, funktionell und schön. In zahlreichen Ausführungen lieferbar: geschlossen, teil- oder vollverglast, wärme gedämmt und in fast jeder gewünschten Abmessung.

## Worauf Sie sich verlassen können: Der Normstahl-Service

- » Anruf genügt und unser Tor-Experte kommt.
- » Er berät Sie kompetent und wählt mit Ihnen das geeignete Torsystem aus.
- » Dann nimmt er genau Maß, z.B. für die individuelle Maßfertigung Ihres Tores
- » Er hilft Ihnen, die passende Oberfläche und Wunschfarbe zu finden.
- » Zubehör wie Fenstereinsätze oder Nebentüren können Sie auch gleich aussuchen.
- » Zu Ihrem vereinbarten Wunschtermin kommen unsere Monteure, bauen Ihr Tor ein oder tauschen das alte Tor gegen das Neue aus.
- » Ihr altes Tor wird fachgerecht entsorgt.
- » Der Aus- und Einbau ist innerhalb von 24 Stunden erledigt. Garantiert!



Kommen Sie zu uns, oder rufen Sie uns an. Wir beraten Sie gerne und gut.

**Normstahl**  
GARAGENTORE

ein Unternehmen in Cardo Garage Door AB

**Normstahl GmbH** Cardo Garage Door AB · Drautendorf 58 · A-4174 Niederwaldkirchen  
Tel.: (07231) 31 28 - 0 · Fax: (07231) 31 23 · E-Mail: office@normstahl.at · [www.normstahl.at](http://www.normstahl.at)

fredmansky

NS-28/4A-09/08F1 · Änderungen vorbehalten.  
Farbabweichungen durch das Druckverfahren sind möglich.